

Libretto d'uso e manutenzione

# FAMILYPRESS



CE

## IMPORTANTI ISTRUZIONI PER LA SICUREZZA

Durante l'utilizzo di apparecchiature elettriche, specialmente se bambini sono presente, seguite le precauzioni di base incluse le seguenti:

### LEGGERE TUTTE LE ISTRUZIONI PRIMA DELL'UTILIZZO

### FATE IN MODO CHE L'APPARECCHIO NON ENTRI A CONTATTO CON L'ACQUA

**PERICOLO:** L'apparecchio se collegato alla presa elettrica è sempre in tensione anche se l'interruttore è spento. Al fine di ridurre al minimo i rischi di shock elettrico :

- 1- Togliete sempre la spina dopo l'utilizzo (dopo aver spento l'interruttore)
- 2- Posizionate l'apparecchio in un posto al riparo dagli schizzi d'acqua.
- 3- Non immergete mai alcuna parte in acqua.
- 4- Se l'apparecchio dovesse cascare in acqua, non toccatelo la staccate la spina immediatamente.

**ATTENZIONE:** Al fine di ridurre al minimo i rischi di bruciature, scosse elettriche, incendio o danni alle persone seguite i consigli seguenti:

- 1- Non fate utilizzare ai bambini la familypress
- 2- Non lasciate la familypress accesa senza utilizzo.
- 3- Utilizzate la familypress solo ed esclusivamente per lo scopo per cui essa è finalizzata, come scritto nel presente libretto d'uso e manutenzione.
- 4- Non usare la familypress se: il cavo di alimentazione o la spina sono danneggiati, il prodotto è cascato per terra, o caduto in acqua. **NON** riparare l'unità da sé ma rivolgersi sempre a personale qualificato.
- 5- Tenere il cavo di alimentazione distante dalle sorgenti di calore. Aspettare che la familypress si raffreddi prima di metterla via (almeno 30 minuti).
- 6- Non inserire alcun oggetto nelle aperture della macchina.
- 7- Non usare all'esterno o dove viene somministrato ossigeno o spray.
- 8- Non utilizzare prolunghe o spine multiple non idonee alla potenza dell'apparecchio.
- 9- Le superfici di stiro rimangano calde a lungo anche dopo l'utilizzo, stare attenti a non appoggiare alcuna parte del corpo e alcun oggetto soprattutto se infiammabile.
- 10- Spegnete sempre l'interruttore e staccate la spina dopo l'utilizzo.
- 11- Non spostare la familypress senza prima aver spento l'interruttore e staccato la spina.
- 12- Accertatevi che la spina sia scollegata quando riempite o svuotate il serbatoio dell'acqua. **NON** riempite troppo il serbatoio e state attenti che l'acqua non entri nell'apparecchio.
- 13- Durante l'emissione del vapore state attenti a non scottarvi tenendovi ad una distanza adeguata.
- 14- Non utilizzate il vaporizzatore se il serbatoio dell'acqua è vuoto.
- 15- Non scollegare la spina tirando il cavo, ma afferrando la spina.
- 16- Non capovolgere la familypress se c'è acqua all'interno del serbatoio.
- 17- **Usate acqua distillata nell'apparecchio.**
- 18- Fate attenzione a non toccare le parti metalliche o a venire in contatto con il vapore al fine si evitare scottature
- 19- Accertatevi che l'impianto elettrico a cui collegate la pressa sia conforme alle normative vigenti.
- 20- Posizionate la pressa in un posto solido e sicuro durante l'utilizzo.
- 21- Questa macchina è adatta solamente all'uso domestico.
- 22- Non modificate la spina di alimentazione ed assicuratevi che il vostro impianto elettrico sia collegato a terra come da normative vigenti.

# Conosciamo la **FAMILYPRESS**:

1. Maniglia per alzare ed abbassare la pressa
2. Lucchetto di chiusura della piastra superiore ed inferiore
3. Pulsate per l'emissione del vapore
4. Piastra superiore a temperatura controllata che scalda e pressa i tessuti
5. Piastra inferiore che blocca il tessuto durante la stirature. Essa è coperta da un tessuto rimuovibile lavabile.
6. Indicatore di unità accesa
7. Interruttore
8. L'indicatore verde si spegne quando la piastra ha raggiunto la temperatura selezionata
9. L'indicatore giallo si accende quando l'unità è pronta per emettere vapore
10. Pulsante di selezione
11. Serbatoio di acqua distillata
12. Cuscino per aiutare la stiratura di parti come maniche, colli di camice ecc.
13. Vaschetta per facilitare il riempimento del serbatoio
14. La bottiglietta spray per inumidire i tessuti prima della stiratura
15. AUTOSPEGNIMENTO, la piastra interrompe il suo riscaldamento dopo 10 secondi se essa è chiusa, dopo 15 minuti se è aperta; questo allo scopo di evitare di bruciare tessuti e relativi rischi di incendio. La macchina si riavvia automaticamente quando tali condizioni cambiano. (questa funzione non spegne completamente la macchina).

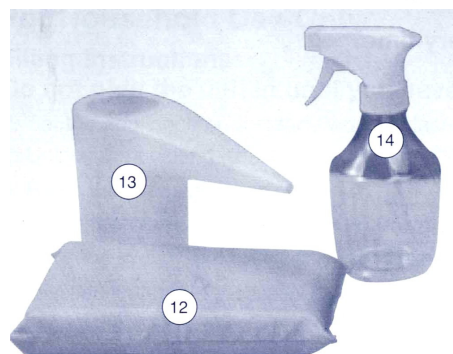
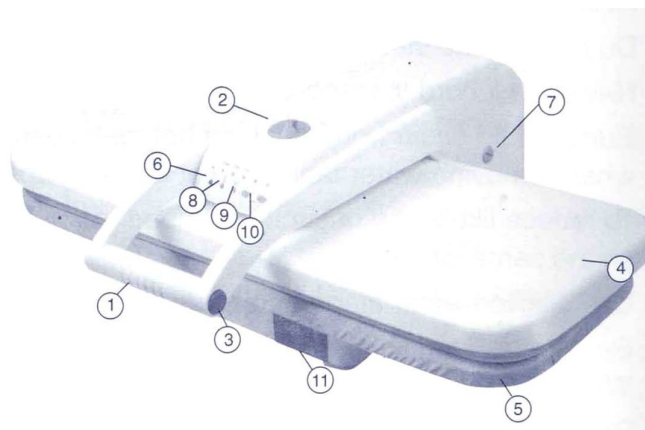

## Caratteristiche della pressa da stiro **FAMILYPRESS**

La tua pressa da stiro ti regala risultati professionali ad ogni utilizzo!

- La superficie di stiro è 7 volte più ampia di un normale ferro da stiro.
- Riduce fino al 50% il tempo di stiratura.
- Impostazioni multiple di stiro per la rimozione delle pieghe più difficili.
- Temperatura selezionabile.
- Auto spegnimento di sicurezza.
- Spia per l'indicazione di accensione.
- Protezione di tessuti delicati come la seta (silk).

### Pulizia della Pressa da stiro

1. Posiziona il cuscino nel mezzo della piastra.
2. Posiziona un asciugamano pulito sopra il cuscino.
3. Imposta la temperatura più alta.
4. Quando la spia gialla si illumina, abbassa la piastra sul cuscino.
5. premi il bottone del vapore per 6 volte.
6. Aspetta e fa raffreddare la piastra.
7. Pulisci la piastra con un panno umido.
8. Non usare detergenti abrasivi.
9. Il panno sopra la piastra di base può essere rimosso e lavato separatamente.

### Dopo l'utilizzo...

...spengnete l'interruttore posizionandolo su OFF. Chiudi la macchina con il lucchetto. Aspetta almeno 30 minuti prima di rimetterla all'interno di qualsiasi contenitore o armadio in modo che si raffreddi. Assicurati che il serbatoio sia vuoto prima di muovere l'apparecchio.

## IMPORTANTE:

Istruzioni per riempire il serbatoio:

1. Tenere la spina NON collegata
2. Posizionare la pressa su una superficie solida e stabile
3. Aprite il Lucchetto
4. Alzate la piastra
5. Riempite il serbatoio: usate acqua distillata. Tirate in avanti la vaschetta, usando il contenitore apposito (Fig.1), versate l'acqua nella vaschetta e poi spingetela nella sua posizione originale.

## ISTRUZIONI PER L'UTILIZZO

1. Accendete l'interruttore sulla posizione ON
2. Selezionate il tipo di tessuto. Consigliamo di partire dai più delicati (Nylon e seta potrebbero rovinarsi se la temperatura selezionata è troppo alta).
3. La pressa è pronta per l'uso quando la luce verde si spegne. Il vapore può essere emesso quando la luce gialla si accende (circa 15 minuti dopo la prima accensione).
4. Non attivare il getto di vapore se le piastre sono chiuse, il miglior risultato si ottiene emettendo il vapore da circa 7-8 cm di distanza tra le piastre.

## TRUCCHI DI STIRATURA

### Pressatura dei documenti

10. Stendi l'indumento sulla piastra.
2. Abbassa la piastra di stiratura e rialzala dopo pochi secondi. Nota: la pressa ferma automaticamente il riscaldamento della piastra quando viene tenuta chiusa per più di dieci secondi. Non appena la pressa viene riaperta, essa emette un BIP sonoro e ritorna in modalità normale.

### Rimozione delle Pieghe

1. Abbassa la piastra finché arriva ad una distanza di 7-8 cm dalla base.
2. Attiva l'emissione di vapore premendo il pulsante sulla maniglia
3. Aspetta pochi secondi ed attiva il vapore di nuovo.
4. Abbassa completamente la piastra e poi rialzala
5. Ripeti il processo finché le pieghe sono rimosse

### Magliette e camice

1. Posiziona le spalle per prime e stira
2. poi metti le maniche sulla base parallele al lato lungo della pressa e stira.
3. Posiziona i polsini alla fine della base e stira
4. Stendi la camicia sulla pressa con il fondo sul lato lungo di fronte a te, il resto della camicia ripiegalo dalla parte opposta. Poi avvicina la camicia verso di te, stirando di volta in volta, fino a completare tutto il corpo.
5. termina col collo.

### Consigli

1. Posizionate un tessuto tra la piastra e gli abiti delicati
2. State attenti ai vecchi tipi di bottoni e zip in plastica, per evitare che si possano danneggiare. Utilizza un tessuto per separarli dalla piastra.
3. Usa lo spray per aiutarti per stirare le pieghe difficili
4. Utilizza un tessuto umido tra l'indumento e la piastra in caso di pieghe particolarmente difficili.
5. Per stirare tessuti molto larghi, posiziona tutto il tessuto oltre la piastra, e stira un po' per volta tirando verso di te il tessuto.

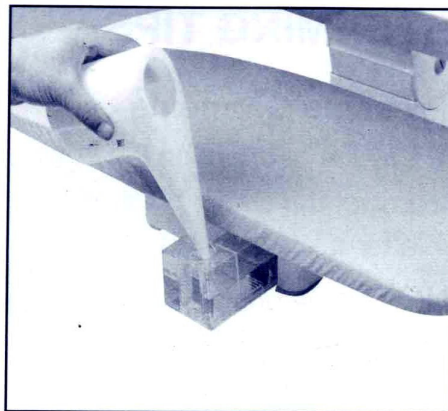

Fig.1

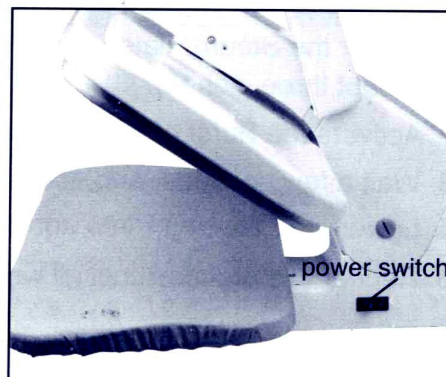

Fig.2



Fig.3

## Utilizzo del Cuscino

1. Il cuscino è comodo da usare per stirare gli indumenti con pieghe complesse, come i polsini di camicie, i colli, le pieghe di una gonna;
2. posizione il cuscino dove le pieghe non sono desiderate o per stirare un indumento di sartoria;
3. posiziona l'area da stirare sulla base;
4. posiziona il cuscino sulla parte desiderata.
5. Assicurati che la parte da stirare sia rialzata rispetto al resto.
6. Non forzare troppo la pressa mentre stiri.