

STRUTTURA:

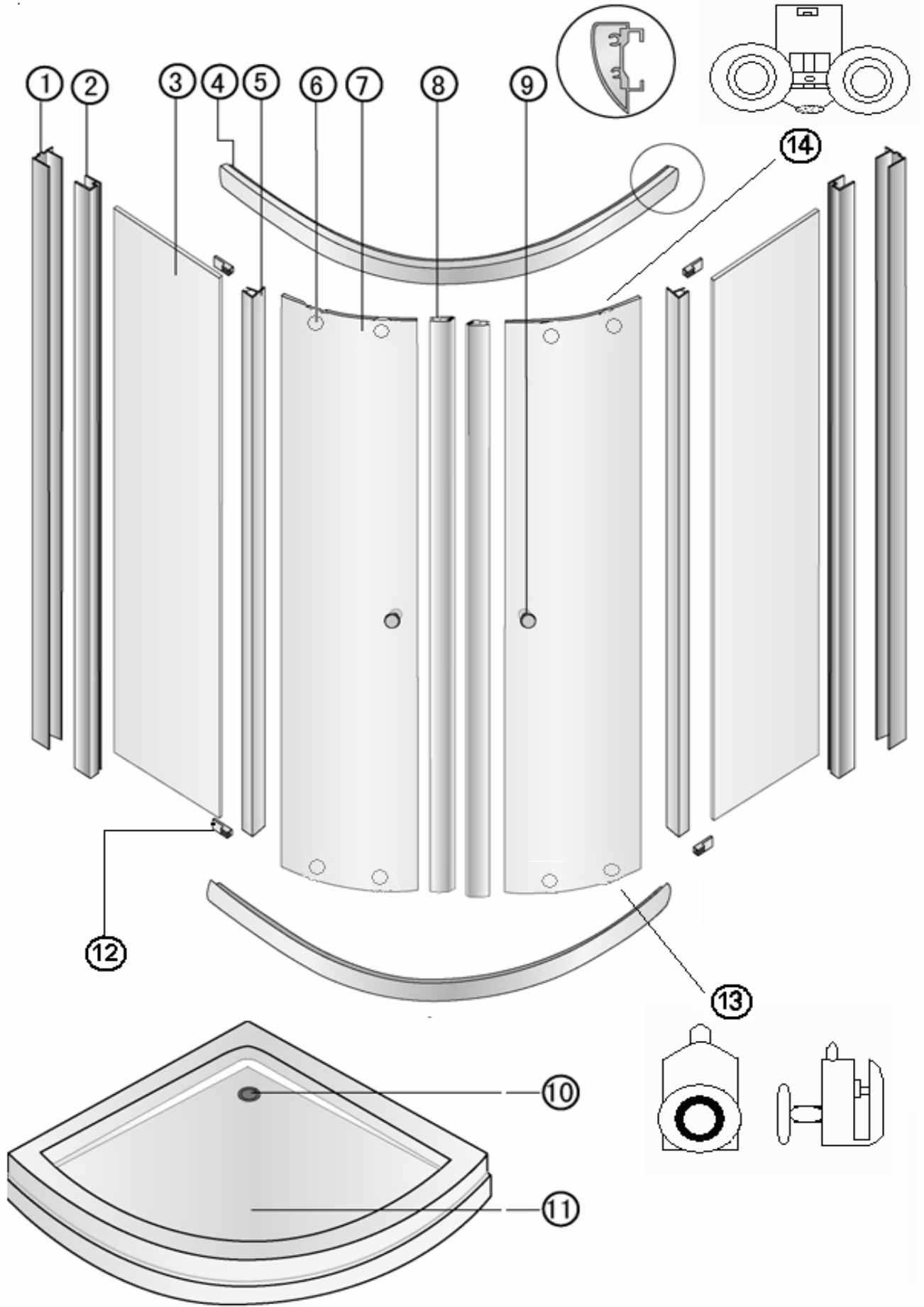

- (1) N°02 Montante Verticale per fissaggio al muro (Fig.A)
- (2) N°02 Montante Verticale interno (Fig.B)
- (3) N°02 Vetro fisso
- (4) N°01 Montante semicircolare superiore (fig. C)  
- N°01 Montante semicircolare inferiore
- (5) N°02 Guarnizione con aletta (fig.E)
- (6) Fori superiori dell'anta scorrevole ai quali applicare il supporto con due cuscinetti (vedi n°14)
- (7) N°02 Vetro scorrevole curvo
- (8) N°02 Guarnizione calamitata (fig.F)
- (9) Fori centrali dell'anta scorrevole ai quali applicare le maniglie o i pomelli
- (10) Foro di scarico
- (11) Piatto doccia (non in dotazione)
- (12) N°04 Ferma vetri per fissaggio vetri fissi (fig.G)
- (13) N°04 Supporti inferiori con un cuscinetto per anta scorrevole
- (14) N°04 Supporti superiori con due cuscinetti per anta scorrevole

**Viti:**

- a. N°08 viti + n°08 tasselli da 30mm : per fissaggio montante (1) al muro
- b. n°08 viti da 35mm: per unione montanti verticali con montanti orizzontali (1) + (2)
- c. N°04 viti da 12mm : per installazione ferma vetri (12)
- d. N°04 viti da 10mm: per bloccaggio montante verticale fissato al muro al montante verticale interno (pag...)

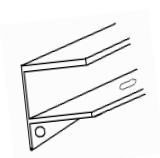

**FIG.A**

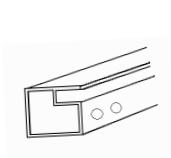

**FIG.B**

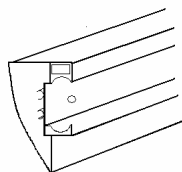

**FIG.C**



**FIG.D**



**FIG.E**



**FIG.F**

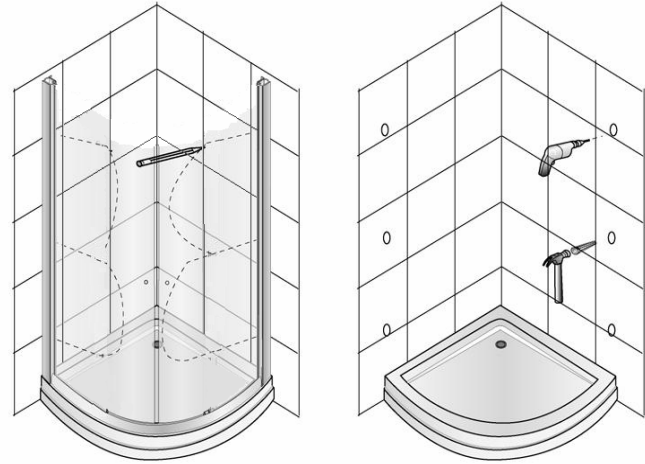
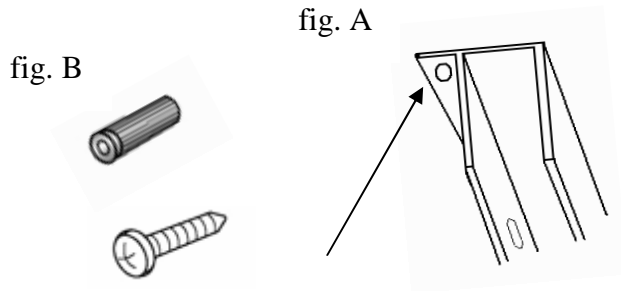

**FIG.G**

↓  
Guarnizione da inserire tra il montante verticale e il vetro fisso

## ASSEMBLAGGIO STRUTTURA:

1. Fissare i montanti verticali (fig.A) al muro a piombo sul piatto doccia, dopo aver preso le giuste misure fissare tasselli e regolare il montante con le rispettive viti in dotazione (fig.B)



2. Assemblaggio della struttura, unire i relativi montanti verticali (fig.A) e orizzontali (fig.B) utilizzando le viti da 35mm, come riferimento bisogna tenere i fori che si trovano sul montante verticale. L'assemblaggio deve essere fatto sia per la parte superiore che per la parte inferiore della struttura (fig.C)

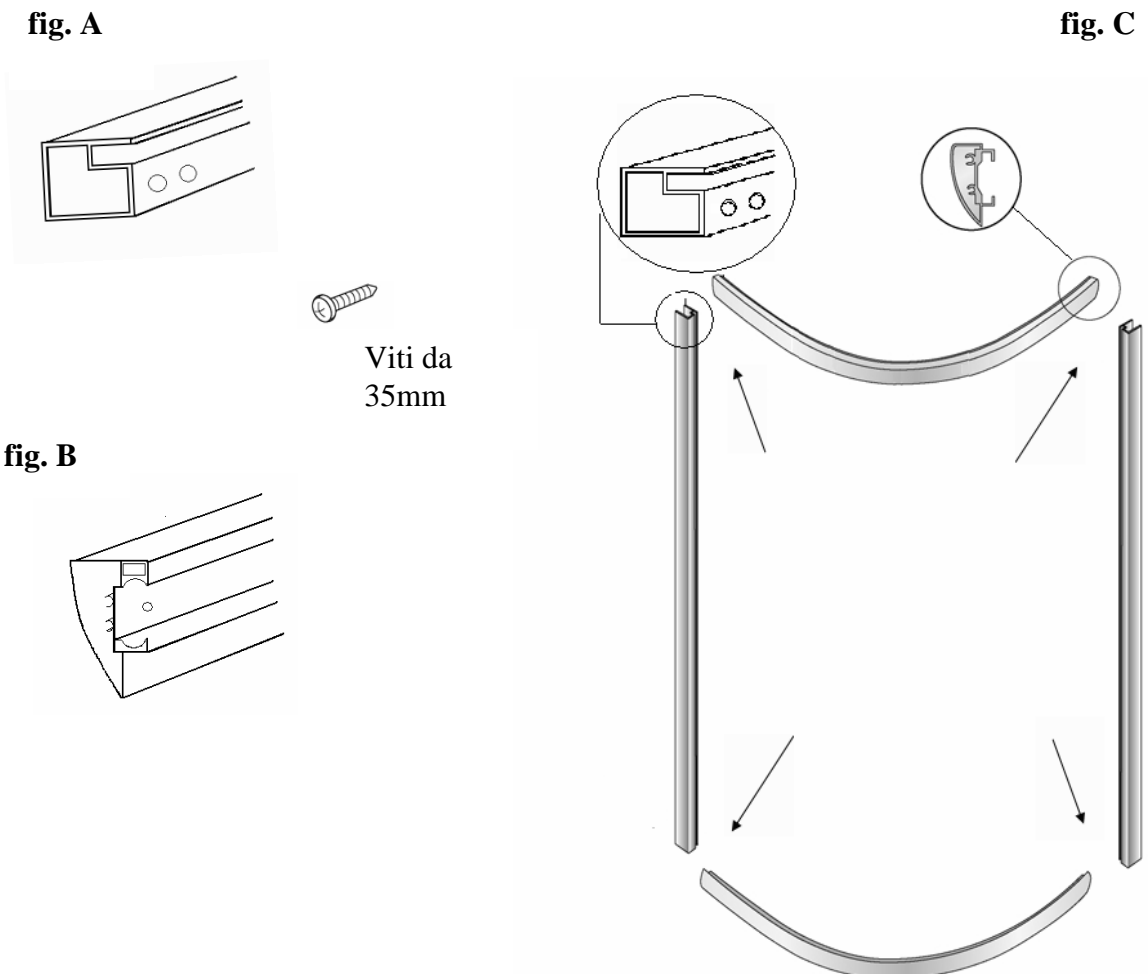

## ASSEMBLAGGIO VETRI:

1. Completata la struttura procedere al fissaggio dei vetri fissi( i vetri fissi sono 2,e sono senza fori).
  - Inserire il vetro fisso nella “gola “del montante (fig.1 e fig.A)
  - Inserire la guarnizione nella parte interna del box, tra il vetro fisso e il montante e tagliare la parte eccedente alla lunghezza (fig.2) .
  - Fissare i ferma vetri ai montanti orizzontali utilizzando le viti da 12mm (fig,3).Ripetere l’operazione anche per il lato opposto.

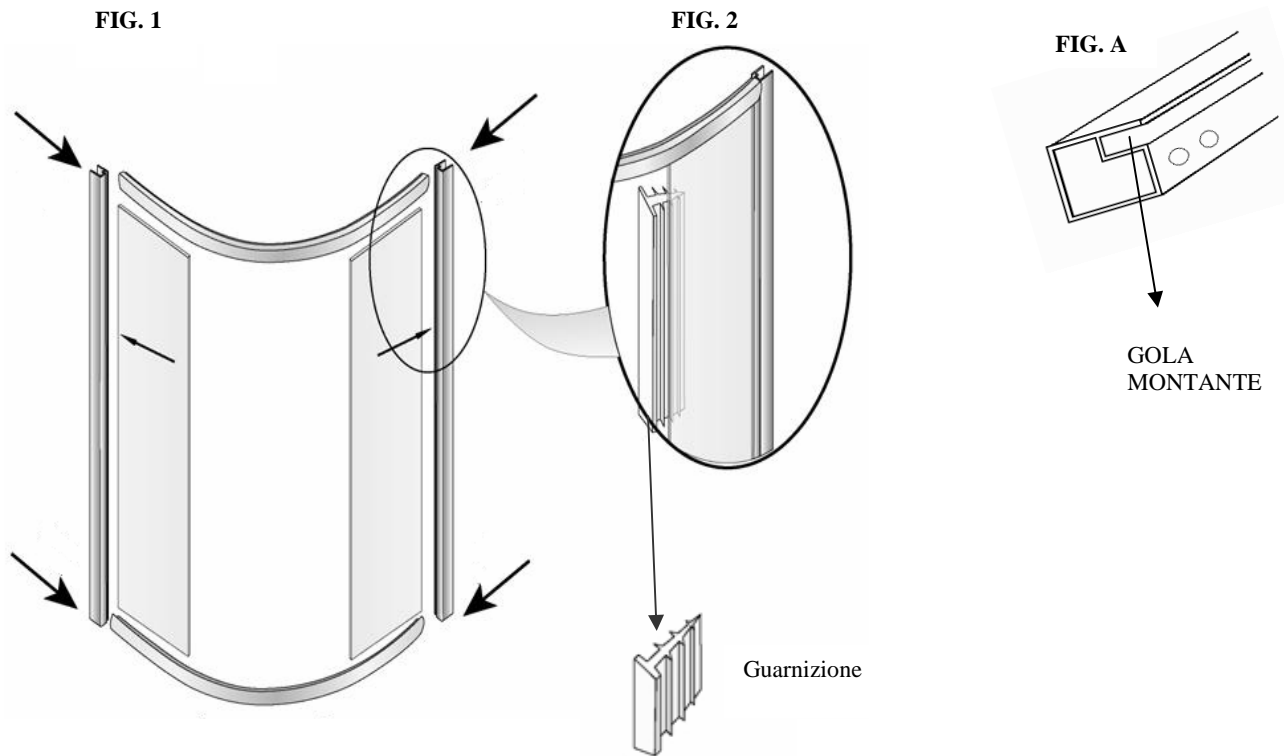

-Fissare i ferma vetri ai montanti orizzontali utilizzando le viti da 12mm (fig,3).Ripetere l’operazione anche per il lato opposto.

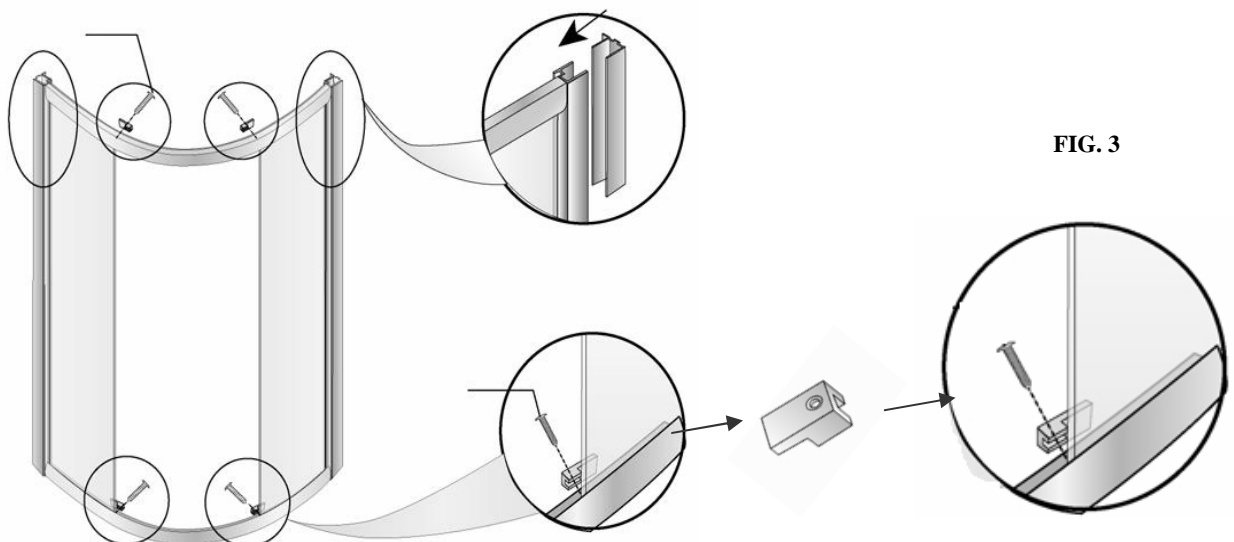

2. Dopo il fissaggio del vetro procedere all'unione tra il montante verticale fissato al muro e il montante verticale al quale è stato installato il vetro (fig.1)

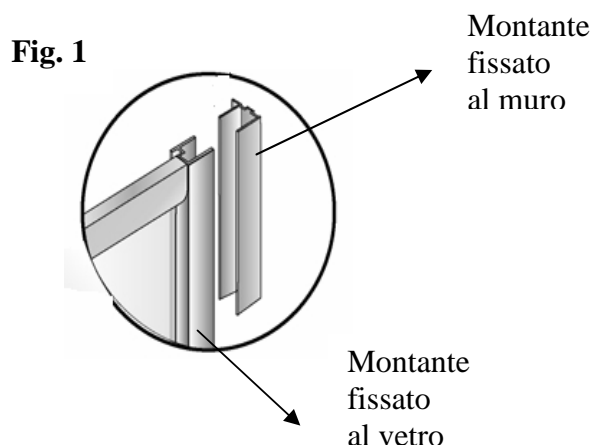

3. La chiusura doccia è regolabile grazie ai due montanti verticali. E' da precisare che la regolazione dei montanti verticali fissati al muro (fig.A) e i montanti verticali interni (fig.A1) viene effettuata utilizzando il foro regolatore e le viti da 10 mm.

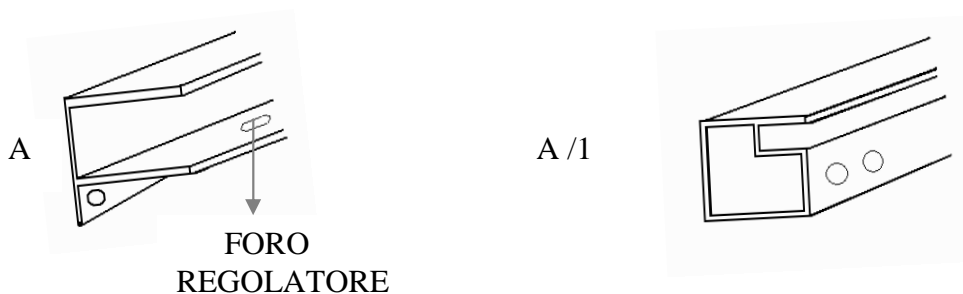

4. Inserire alla fine del vetro fisso il secondo modello di guarnizione "con aletta" per evitare il filtraggio dell'acqua (vedi fig.1), l'aletta deve essere posizionata all'interno della chiusura doccia perché l'anta, montata successivamente, dovrà scorrere sulla guarnizione.

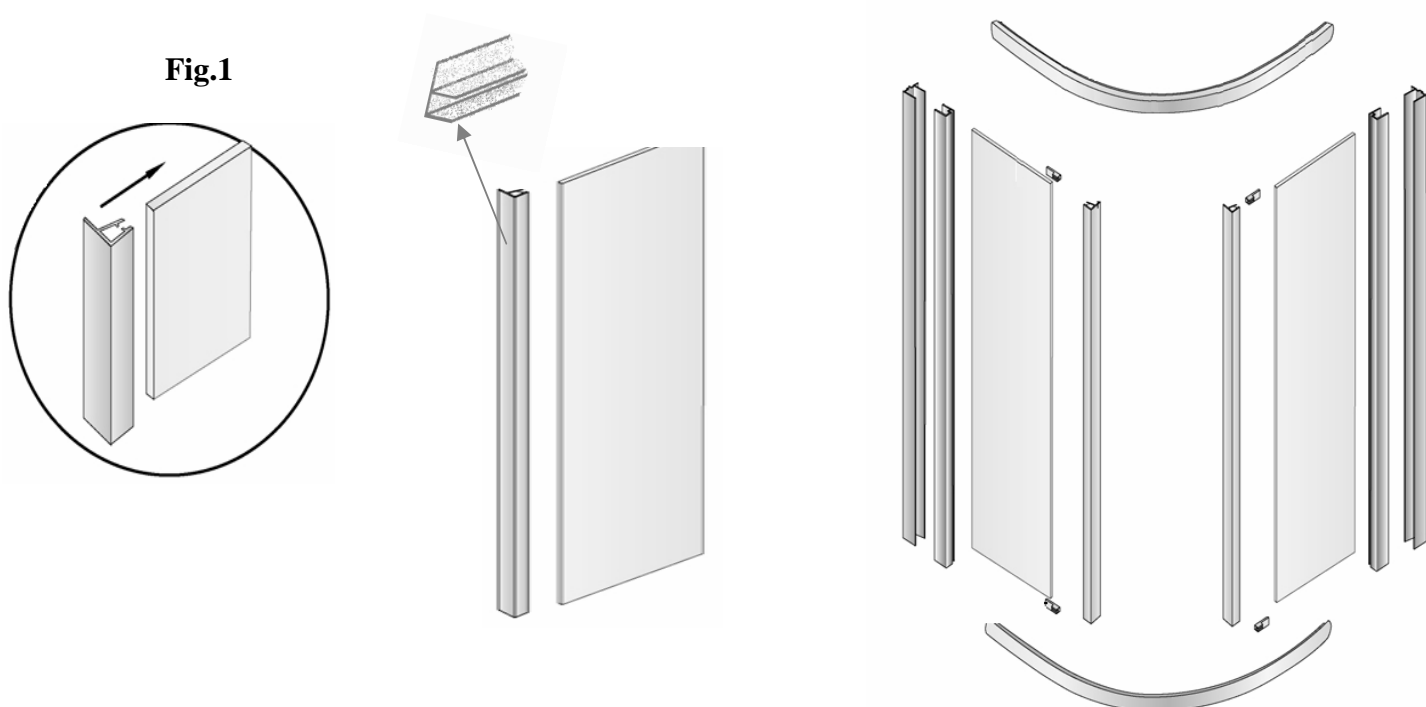

4. Per il montaggio delle ante scorrevoli tener conto della posizione dei fori necessari all'installazione delle maniglie, (fori centrali) :
- a. Inserire i due supporti superiori con due cuscinetti(fig.1) al montante orizzontale superiore (vedi fig. 2).

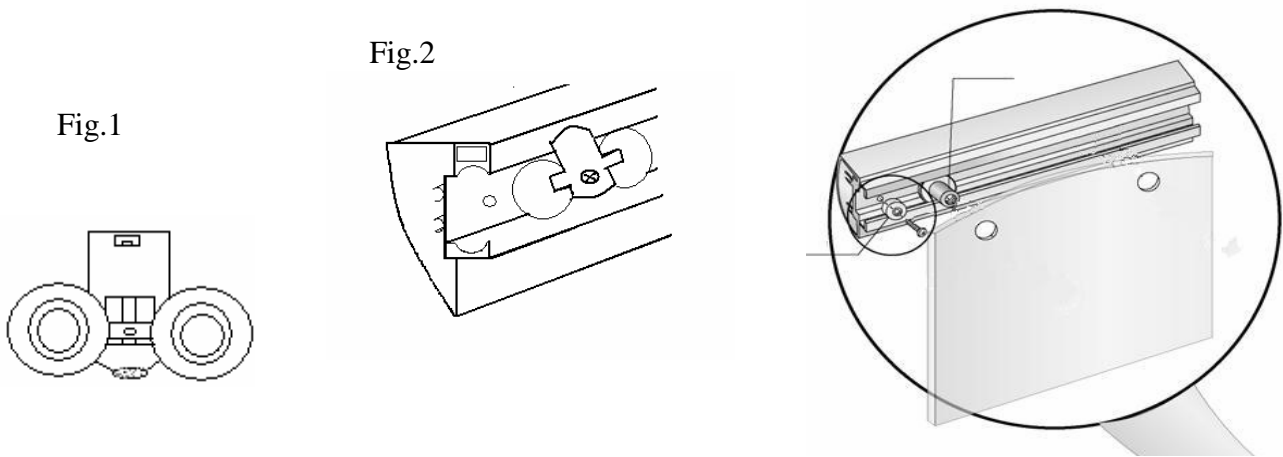

- b. Inserire l'anta scorrevole all'interno di questi supporti in modo tale da far coincidere i fori (Fig.4) , provvedere alla regolazione delle ante agendo sulle viti installate sulla base del supporto (fig.3).

**FIG.3**

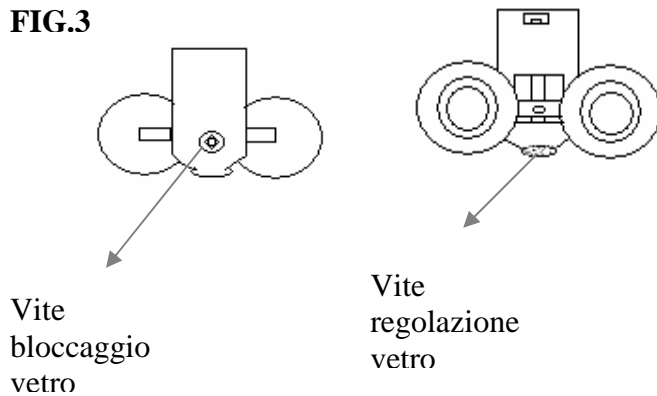
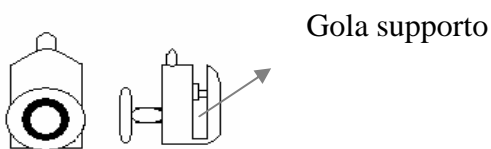

**Fig.4**



- c. Inserire i supporti con un cuscinetto (FIG.5) nel montante orizzontale inferiore per far in modo che l'anta scorrevole venga inserita all'interno della gola del supporto (FIG.4)

**FIG.5**



5. Completata l'installazione delle ante scorrevoli applicando le guarnizioni con calamita (fig.1) per avere la chiusura della doccia in maniera perfetta, evitando filtrazioni d'acqua.

**FIG.1**

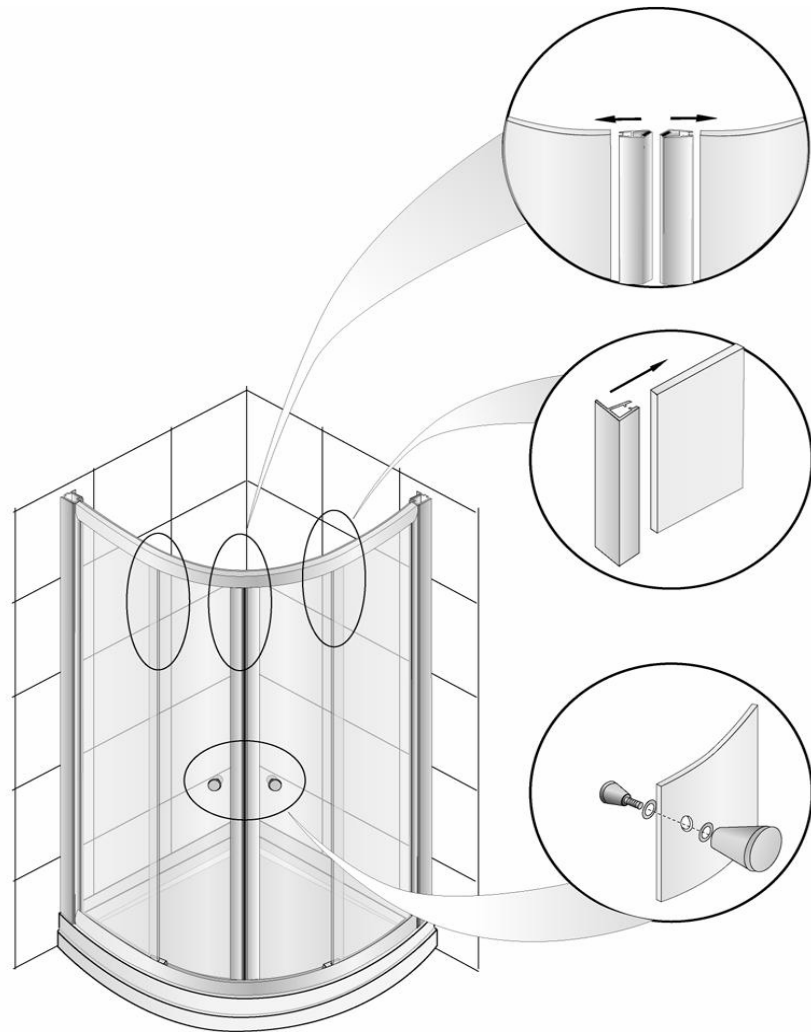

6. Siliconare tutta la struttura

